

TR-T

FREINS À RESSORT

**TECHNOLOGIE DE TUBE A
RESPIRATION EXTERIEUR UN
ATOUT CONTRE, LA POUSSIÈRE!**



BREATHE EASY



MGM MGM Brakes
Form 5047FC

Freins à ressort modèle TR-T

Ces modèles sont conçus avec les mêmes caractéristiques de qualité que notre gamme mondialement reconnue de modèles TR, avec l'ajout d'un « tube a respiration externe ». Cette caractéristique empêche les contaminants de pénétrer à l'intérieur de la chambre à ressort. Les modèles TR-T sont idéals pour les applications de service difficile – bétonnières mobiles, camions-bennes (bennes basculantes, bennes centrales, etc.) véhicules à rebut et autres véhicules qui opèrent généralement dans des environnements sévères et poussiéreux.

CARACTÉRISTIQUES

- Tube a respiration externe scelle la contamination à l'extérieur
- Renforcement en nylon extra robuste
- Diaphragmes en néoprène à renforcement en nylon extra robuste diaphragmes (conception "orifice central" sur certains modèles)
- Bouclier d'orifice central empêchant la pénétration des contaminants
- Chambre sans pression calibre extra robuste

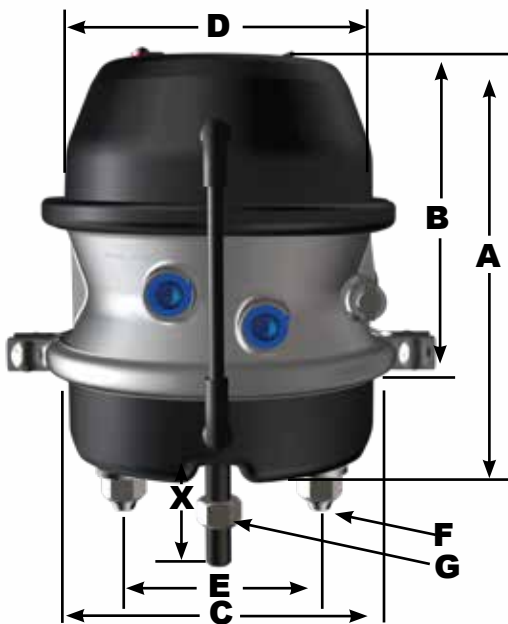

Série	3421	3426	3428	3435	3431	3432	3436
Modèle	TR2024T	TR2424LT	TR2430LT	TR3024T	TR3030T	TR3036T	TR3636T
Taille	2024	2424	2430	3024	3030	3036	3636
Course	2.25"	2.50"	2.50"	2.50"	2.50"	2.50"	3.00"
# Combinaison	3421051	3426051	3428051	3435051	3431051	3432051	3436051
# Piggyback Plus Kit	N/A	N/A	3428008	3435008	3431008	3432008 (a)	3436008
Wt. Combination (lbs.)	15.9	16.6	18.2	18.3	19.4	26.5	30.8
Wt. Single (lbs.)	N/A	N/A	11.3	9.7	11.3	18.3	20.2
A	8.34	8.52	8.99	8.47	9.04	9.90	11.08
B	6.18	6.40	6.87	6.12	6.71	7.54	8.39
C	6.72	7.19	7.19	8.32	8.32	8.32	9.24
D	7.34	7.34	8.21	7.34	8.21	9.18	9.18
E	4.75"						
F	5/8" - 11UNC						
G	5/8" - 18UNF						
Entrée	3/8" - NPTF						
Minimum (en position bloquée)	8.00"						

NB.: (a) Ce modèle doit être utilisé seulement en combinaison avec le socle de fixation MGM Brakes pour service intensif avec surépaisseur de soudure ou chambre sans pression de calibre 8.

Les renseignements sur le produit et les spécifications sont sous réserve de modifications sans préavis.

Modèles TR-THD – En plus de toutes les caractéristiques ci-dessus, ces modèles utilisent à la place un ressort d'activation extra robuste fournissant environ 158 lb de force additionnelle de freinage en stationnement @ 1,25 po de course de plus qu'un ressort standard. Un excellent choix pour les situations exigeant une capacité de freinage en stationnement supérieure. Parfaits pour les camions-bennes à fort tonnage, les bétonnières mobiles et les camions à rebuts.

Modèles TR-LP3T – En plus de toutes les caractéristiques ci-dessus (y compris un ressort d'activation extra robuste), ces modèles sont caractérisés par une conception « à course longue » de 3 po. Un choix avisé pour les autobus scolaires et autobus urbains – une meilleure réserve de course signifie une sécurité additionnelle pour les passagers.

Le chef de file en technologie du frein à ressort – à l'échelle mondiale



www.MGMBrakes.com

Form. 5047FC – Révision 2/2021
©2001 MGM Brakes
Tous droits réservés.
Imprimé aux É.-U.